

BROCHURE 2019

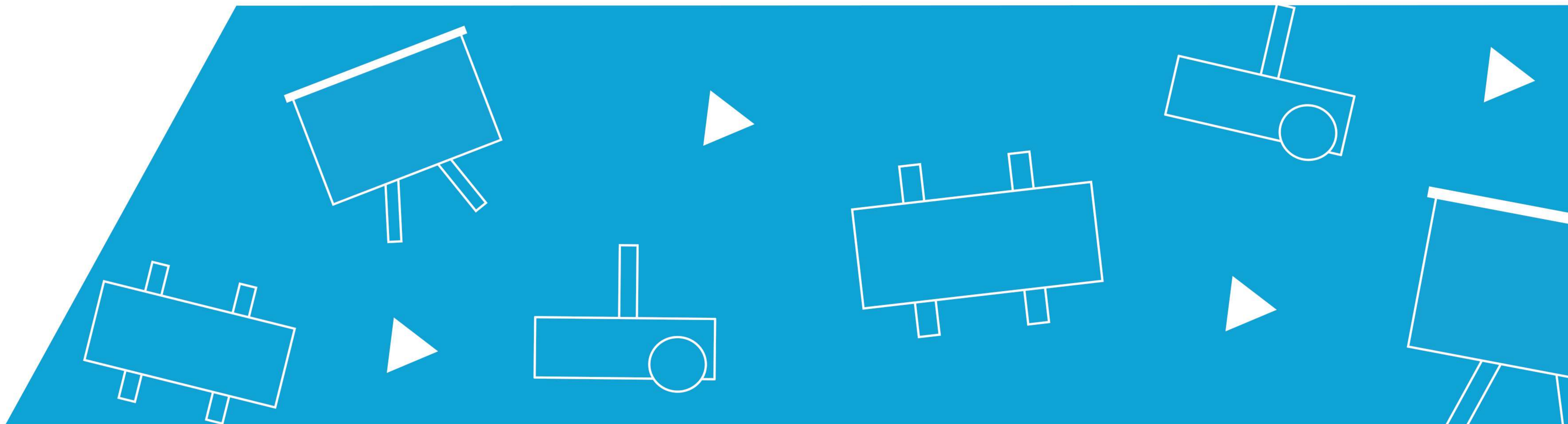

ÉCRANS DE PROJECTION

SUPPORTS POUR ÉCRANS PLATS

SUPPORTS POUR VIDÉOPROJECTEURS

SCREEN'UP

Screen'Up, marque Française vous propose depuis plus de 10 ans de vastes gammes de produits alliant fiabilité, performance et le tout à un rapport qualité prix particulièrement compétitif



TRAINING

USAGE : évènementiel et présentation

Gamme d'écrans portables sur trépied, la série Training apporte une visibilité nettement améliorée à toutes vos présentations. Elle convient à une utilisation ponctuelle requérant un temps de montage/démontage rapide (salon évènementiel) ou dans le cadre de présentations dans des lieux inadaptés à la pose d'écrans fixes sur le long terme. Avec leurs multiples possibilités de réglage (dimensions d'image, hauteur d'image, inclinaison de l'écran, niveau du carter), les écrans Training s'adapteront parfaitement à votre utilisation.



AVANTAGES DE LA GAMME :

- ÉCRAN SUR TRÉPIED
- ANGLE DE VISION DE 160°
- POIGNÉE EN CAOUTCHOUC
- DOUBLE MÉCANISME DE VERROUILLAGE
- BASE D'IMAGE À 80CM DU SOL



INSTALLATION FACILE



RÉGLAGE PRÉCIS



GARANTIE

FORMATS	1:1 et 4:3
BASES D'IMAGE	152 / 180 / 203 / 234 cm
TOILE	Blanc mat en fibre de verre et occultante, Gain 1.0
LONGUEUR DU CARTER	170,5 à 261 cm
POIDS	8,1 à 17,2 kg

PULL-UP

USAGE : évènementiel et résidentiel

Les écrans Pull-UP sont tout aussi bien adaptés à une utilisation Home Cinema qu'aux usages professionnels de type évènementiel. Ils correspondent parfaitement à une utilisation ponctuelle ou à un lieu qui ne permet pas l'installation d'un écran de projection au mur ou au plafond. Facilement transportable, cet écran dispose d'une mise en œuvre ne prenant que quelques secondes grâce à son ajustement en hauteur très rapide.



AVANTAGES DE LA GAMME :

- ANGLE DE VISION DE 160°
- SYSTÈME XPRESS (FORME DE X) : TOILE TENDUE
- MONTAGE ULTRA-RAPIDE
- AJUSTEMENT EN HAUTEUR



INSTALLATION FACILE



RÉGLAGE PRÉCIS



LARGE EXTRA-DROP



GARANTIE

FORMATS	4:3 et 16:9
BASES D'IMAGE	142 / 155 / 163 / 177 / 203 cm
TOILE	Blanc mat en fibre de verre et occultante, Gain 1.0
LONGUEUR DU CARTER	158,2 à 219,2 cm
EXTRA-DROP	69 à 80 cm
POIDS	5,2 à 7,2 kg



PORTA SCREEN

USAGE : présentation avec large audience et diffusion ponctuelle en plein air

Les écrans Porta Screen constituent une solution idéale pour vos présentations professionnelles, de type conférence avec un large public, tout comme une diffusion ponctuelle en plein air (écran non étanche). Leurs qualités sont nombreuses : design innovant et moderne, pratique, durable et portable. Ils sont fournis complets : deux toiles (projection frontale et rétroprojection), le cadre, deux pieds et le flightcase de prestation.



AVANTAGES DE LA GAMME :

- ANGLE DE VISION DE 160°
- STRUCTURE EN ALUMINIUM : RIGIDITÉ ET LÉGÈRETÉ
- FIXATION DE L'ÉCRAN PAR BOUTON-PRESSOIR
- MONTAGE EN MOINS DE 10 MINUTES
- VALISE DE TRANSPORT TYPE FLIGHTCASE



INSTALLATION
FACILE



RÉGLAGE
PRÉCIS



TENSION
PARFAITE



5
ANS
GARANTIE

FORMATS	4:3 et 16:9
BASES D'IMAGE	304 / 325 / 366 / 370 / 403 / 406 cm
TOILE	Blanc mat occultante, Gain 1.0
POIDS	30 à 34 kg



MOVIE MANUAL DELUXE

USAGE : salles de réunion et résidentiel

La gamme Movie Manual Deluxe propose des écrans de qualité aussi bien pour un usage de présentation ou de réunion professionnelle comme un usage Home Cinéma. Le système de remontée contrôlée (Speed Control) étend l'usage de l'écran sur le long terme.

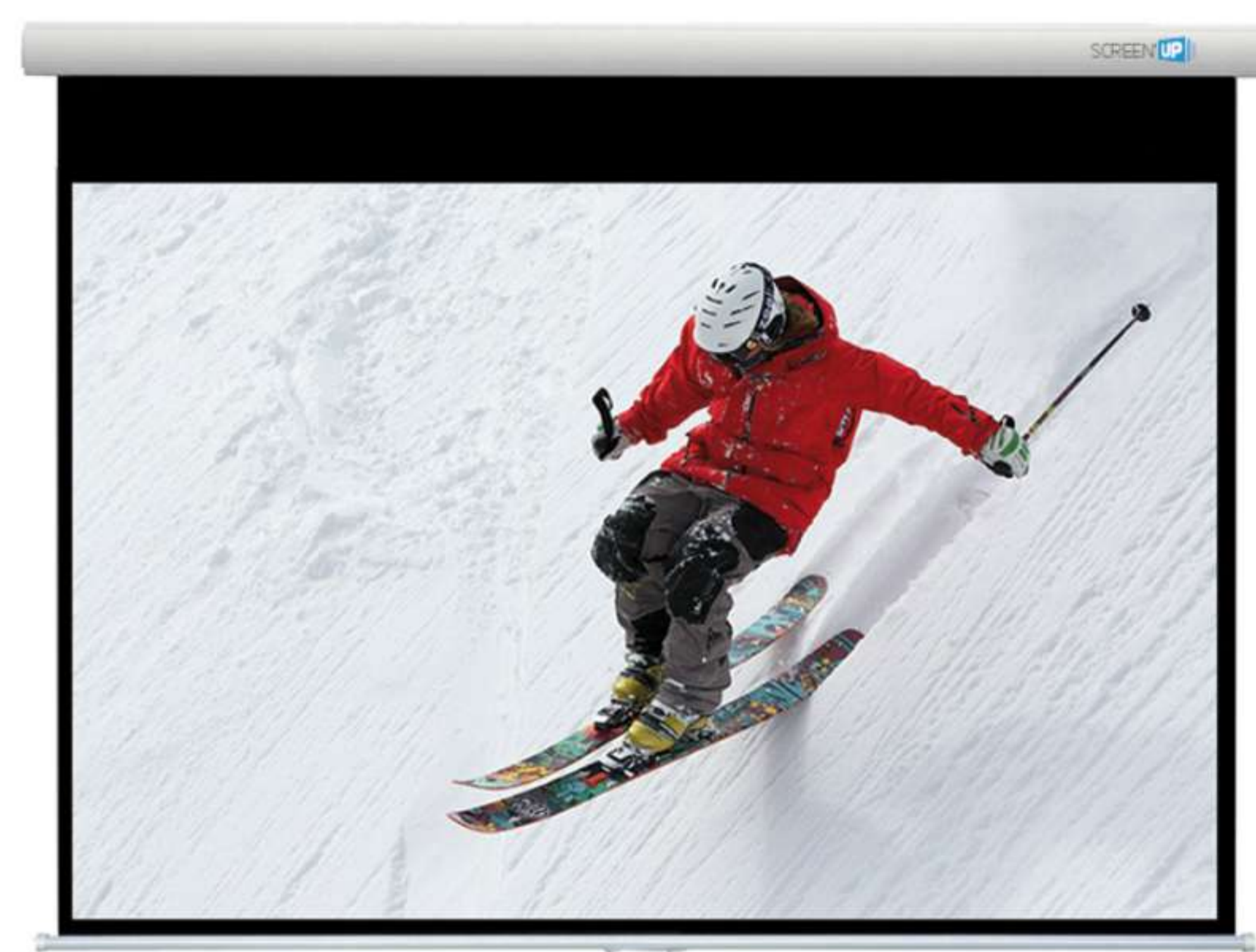

AVANTAGES DE LA GAMME :

- ANGLE DE VISION DE 160°
- SYSTÈME SPEED CONTROL
- CARTER EN PROFILÉ D'ALUMINIUM BLANC MAT

INSTALLATION
FACILEMUR OU
PLAFONDACCROCHE
SÉCURISÉEFIXATION
AJUSTABLE

GARANTIE

FORMATS	4:3 et 16:9
BASES D'IMAGE	203 / 234 / 266 / 282 / 294 cm
TOILE	Blanc mat occultante, Gain 1.0
EXTRA-DROP	5, 8 et 40 cm
POIDS	10 à 17,6 kg



MEETING

USAGE : salles de réunion

Avec son moteur silencieux et son carter au design élégant et discret, les écrans Meeting répondent pleinement à une utilisation dans des salles de réunion qui ne permettent pas l'installation d'un écran encastrable. Le contrôle par interrupteur (fourni) peut être remplacé par un contrôle en RS232 ou contacts secs ou une télécommande par l'ajout d'un boîtier ZTELESCREENUP (en option).



AVANTAGES DE LA GAMME :

- ANGLE DE VISION DE 160°
- CARTER EN PROFILÉ D'ALUMINIUM BLANC MAT
- FIXATIONS AJUSTABLES SUR LA LONGUEUR DU CARTER
- FOURNI AVEC UN INTERRUPTEUR MURAL

ACCESSOIRES OPTIONNELS - ZTELESCREENUP :

Boîtier de contrôle avec interrupteur/RS232/Contacts secs + télécommande. 2 choix :
ZTELESCREENUP4 : télécommande radiofréquence
ZTELESCREENUP6 : télécommande infrarouge



INSTALLATION FACILE

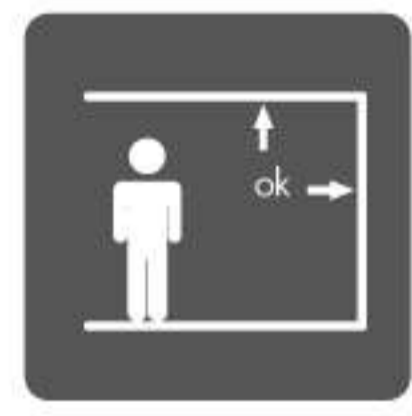

MUR OU PLAFOND



RÉGLAGE PRÉCIS



LARGE EXTRA-DROP



5 ANS GARANTIE

FORMATS	4:3, 16:9 et 16:10
BASES D'IMAGE	198 / 203 / 228 / 234 / 240 / 258 / 265 / 294 / 295 / 305 cm
TOILE	Blanc mat en fibre de verre et occultante, Gain 1.0
EXTRA-DROP	8 à 40 cm
POIDS	13,8 à 29,4 kg

MEETING T

USAGE : salles de réunion, marchés publics et projection à courte focale

La gamme d'écrans tensionnés MEETING T constitue la solution idéale pour les salles de réunion. La toile tensionnée garantit une planéité de toile parfaite pour une utilisation particulièrement récurrente et sur le long terme. La grande variété de dimensions possibles et la certification M1 LNE de la toile blanc mat occultante permettent de répondre à un grand nombre d'appel d'offres, notamment ceux provenant de marchés publics.

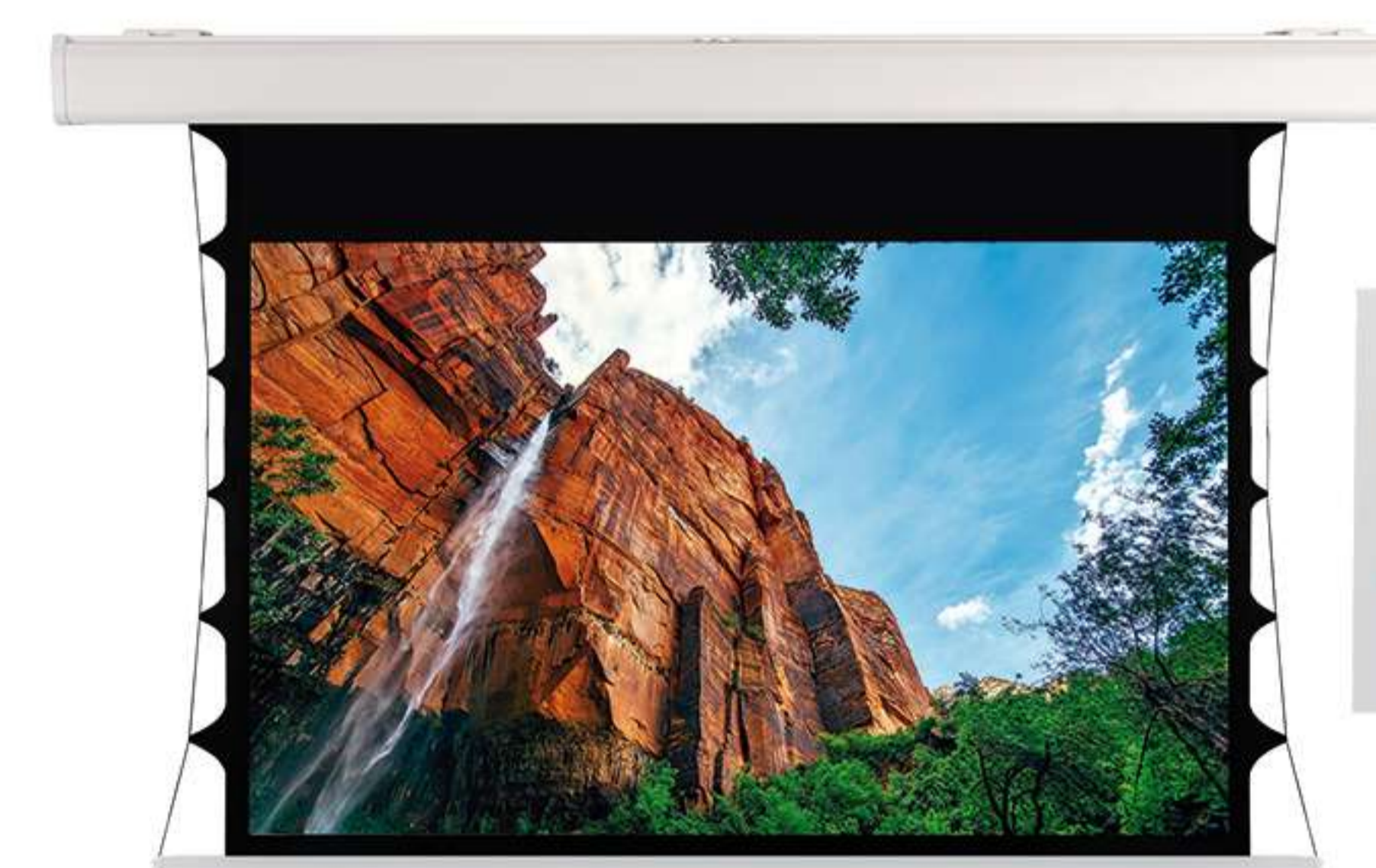

AVANTAGES DE LA GAMME :

- CARTER EN ALUMINIUM BLANC MAT
- FOURNI AVEC UN INTERRUPTEUR MURAL
- EXISTE AUSSI EN GAMME D'ÉCRANS SANS BORDS NOIRS
- EXISTE EN D'AUTRES TOILES POSSIBLES
- UTILISATION À LONG TERME

ACCESSOIRES OPTIONNELS - ZTELESCREENUP :

Boîtier de contrôle avec interrupteur/RS232/Contacts secs + télécommande. 2 choix :
ZTELESCREENUP4 : télécommande radiofréquence
ZTELESCREENUP6 : télécommande infrarouge



INSTALLATION FACILE



MUR OU PLAFOND



TENSION PARFAITE



TOILE M1 LNE



2 ANS GARANTIE

FORMATS	4:3, 16:9 et 16:10
BASES D'IMAGE	170 / 183 / 203 / 213 / 223 / 244 / 274 / 305 / 335 / 366 / 406 cm
LONGUEUR DU CARTER	198 à 434 cm
TOILE	Blanc mat occultante M1 LNE, Gain 1.0
EXTRA-DROP	20 à 50 cm
POIDS	14 à 33 kg



MEETING L

USAGE : salles de conférence et marchés publics

La série MEETING L, proposant des bases d'images de 390 à 640cm, répond parfaitement à un usage en salles de conférence avec un large public ou de très grandes salles de réunion. La toile occultante, certifiée M1 LNE (parfaite pour les marchés publics) et tombant de la partie avant du carter, permet de masquer un écran plat fixé au mur. Les écrans MEETING L sont fournis avec un interrupteur mural qui peut être remplacé par un boîtier de contrôle (en option) compatible RS232 ou contacts secs.

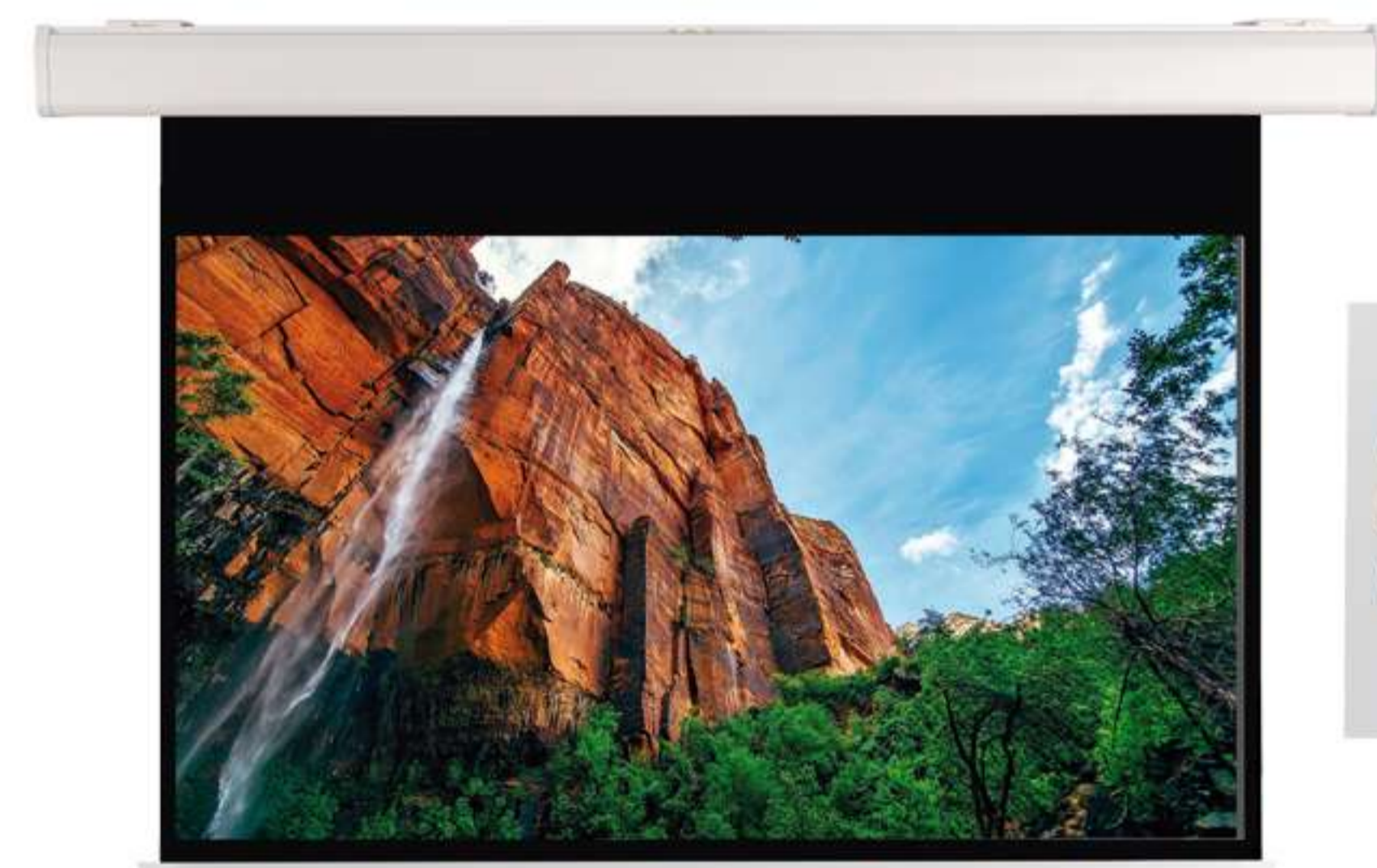

AVANTAGES DE LA GAMME :

- CARTER EN ALUMINIUM BLANC MAT
- PARFAIT POUR MASQUER UN ÉCRAN AU MUR
- FOURNI AVEC UN INTERRUPTEUR MURAL
- EXISTE AUSSI EN GAMME D'ÉCRANS SANS BORDS NOIRS
- EXISTE EN D'AUTRES TOILES POSSIBLES



ACCESSOIRES OPTIONNELS - ZTELESCREENUP :

Boîtier de contrôlé avec interrupteur/RS232/Contacts secs + télécommande. 2 choix :

- ZTELESCREENUP4 : télécommande radiofréquence
- ZTELESCREENUP6 : télécommande infrarouge



INSTALLATION FACILE



MUR OU PLAFOND



TOILE M1 LNE



2 ANS GARANTIE

FORMATS	4:3, 16:9, 16:10, 2.35:1 et 1:1
BASES D'IMAGE	390 / 440 / 490 / 540 / 590 / 640 cm
LONGUEUR DU CARTER	420 à 670 cm
TOILE	Blanc mat occultante M1 LNE, Gain 1.0
EXTRA-DROP	0 à 50 cm
POIDS	58 à 95 kg

MEETING L T

USAGE : salles de conférence, marchés publics, salles de cinéma résidentielles

Grâce à sa toile tensionnée, les écrans MEETING L T garantissent une planéité de toile parfaite sur le long terme et pour une utilisation quotidienne. Allant de la salle de conférences d'un établissement public (toile M1 LNE) à la grande salle de cinéma résidentielle (format 2.35:1) en passant par la salle de réunion, cette gamme satisfera toutes les demandes exigeantes sur la qualité de rendu et la fiabilité à long terme.

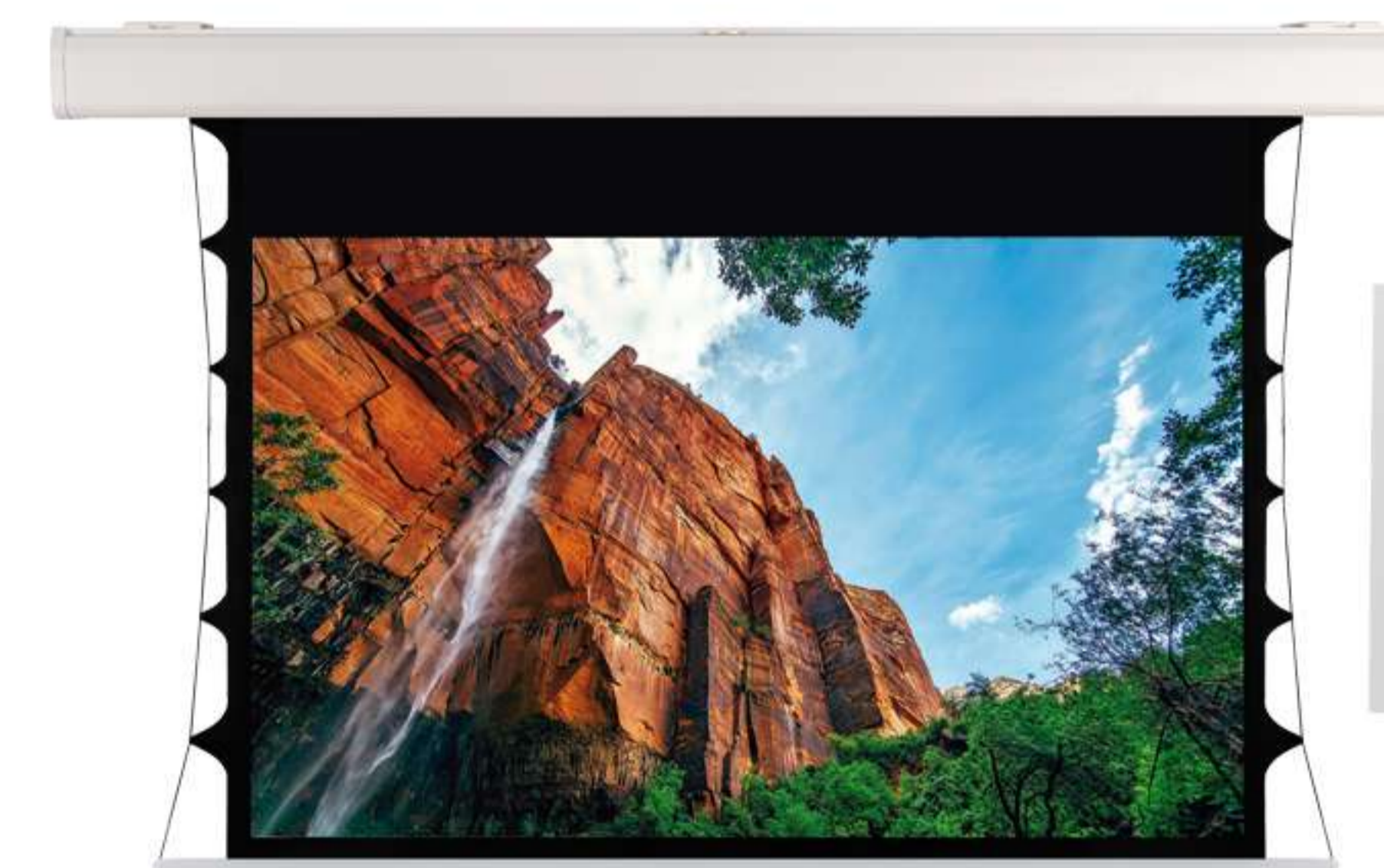

AVANTAGES DE LA GAMME :

- CARTER EN ALUMINIUM BLANC MAT
- PARFAIT POUR MASQUER UN ÉCRAN AU MUR
- FOURNI AVEC UN INTERRUPTEUR MURAL
- EXISTE EN D'AUTRES TOILES POSSIBLES
- UTILISATION À LONG TERME



ACCESSOIRES OPTIONNELS - ZTELESCREENUP :

Boîtier de contrôlé avec interrupteur/RS232/Contacts secs + télécommande. 2 choix :

- ZTELESCREENUP4 : télécommande radiofréquence
- ZTELESCREENUP6 : télécommande infrarouge



INSTALLATION FACILE



MUR OU PLAFOND



TENSION PARFAITE



TOILE M1 LNE



2 ANS GARANTIE

FORMATS	4:3, 16:9, 16:10 et 2.35:1
BASES D'IMAGE	370 / 420 / 470 / 520 / 570 / 620 cm
LONGUEUR DU CARTER	418 à 668 cm
TOILE	Blanc mat occultante M1 LNE, Gain 1.0
EXTRA-DROP	20 à 50 cm
POIDS	59 à 96 kg



ÉCRANS ÉLECTRIQUES ENCASTRABLES

SCREEN'UP

INCEILING

USAGE : salles de réunion, résidentiel et marchés publics

Les écrans encastrables de gamme INCEILING répondent d'abord à un souci de discrétion, tout aussi pertinent dans le cadre de salles de réunions élégantes que pour un salon d'un particulier. Ce dernier usage est facilité grâce à la toile tombant de la partie avant du carter, ce qui permet de masquer un écran fixé au mur. Avec sa toile occultante certifiée M1 LNE, cette gamme peut aussi répondre à toute demande provenant d'un marché public.

AVANTAGES DE LA GAMME :

- DISTANCE MAX.FAUX PLAFOND/PLAFOND : 110 CM
- PARFAIT POUR MASQUER UN ÉCRAN AU MUR
- FOURNI AVEC UN INTERRUPTEUR MURAL
- DISCRÉTION DU CARTER
- EXISTE EN D'AUTRES TOILES POSSIBLES

ACCESSOIRES OPTIONNELS - ZTELESCREENUP :

Boîtier de contrôle avec interrupteur/RS232/Contacts secs + télécommande. 2 choix :
ZTELESCREENUP4 : télécommande radiofréquence
ZTELESCREENUP6 : télécommande infrarouge



INSTALLATION FACILE



RÉGLAGE PRÉCIS



LARGE EXTRA-DROP



TOILE M1 LNE



GARANTIE

FORMATS	4:3, 16:9 et 16:10
BASES D'IMAGE	150 / 170 / 190 / 215 / 240 / 290 / 325 / 340 / 390 / 440 cm
LONGUEUR DU CARTER	176 à 466 cm
TOILE	Blanc mat occultante M1 LNE, Gain 1.0
EXTRA-DROP	20 à 50 cm
POIDS	16 à 39 kg

INCEILING T

USAGE : salles de réunion, résidentiel et marchés publics

Alliant discrétion et fiabilité sur le long terme, la série INCEILING T d'écrans encastrables tensionnés satisfera un large éventail de demandes : salles de réunion haut de gammes, salons de particuliers, marchés publics. Ses atouts sont nombreux : toile tombant de la partie avant du carter (pour masquer un écran fixé au mur), toile occultante certifiée M1 LNE (marché public), possibilité de contrôle par RS232 ou contacts secs (en option) et un rapport qualité/prix imbattable.

AVANTAGES DE LA GAMME :

- DISTANCE MAX.FAUX PLAFOND/PLAFOND : 110 CM
- PARFAIT POUR MASQUER UN ÉCRAN AU MUR
- FOURNI AVEC UN INTERRUPTEUR MURAL
- DISCRÉTION DU CARTER
- EXISTE EN D'AUTRES TOILES POSSIBLES

ACCESSOIRES OPTIONNELS - ZTELESCREENUP :

Boîtier de contrôle avec interrupteur/RS232/Contacts secs + télécommande. 2 choix :
ZTELESCREENUP4 : télécommande radiofréquence
ZTELESCREENUP6 : télécommande infrarouge



INSTALLATION FACILE



RÉGLAGE PRÉCIS



LARGE EXTRA-DROP



TOILE M1 LNE



GARANTIE

FORMATS	4:3, 16:9 et 16:10
BASES D'IMAGE	170 / 183 / 203 / 213 / 223 / 244 / 274 / 305 / 335 / 366 / 406 cm
LONGUEUR DU CARTER	203 à 439 cm
TOILE	Blanc mat occultante M1 LNE, Gain 1.0
EXTRA-DROP	20 à 50 cm
POIDS	17 à 41 kg

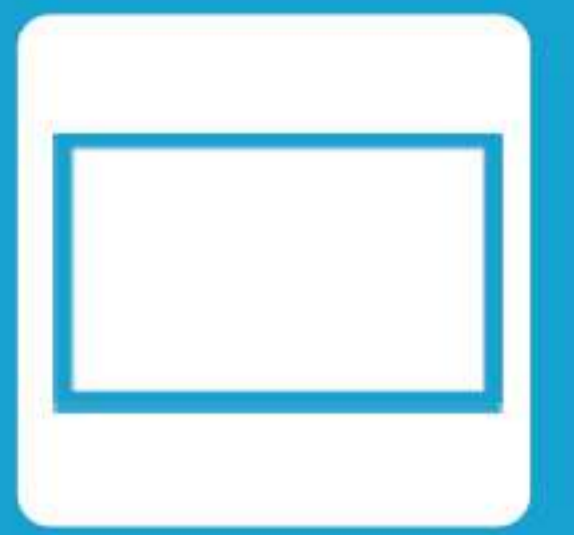

PRESTIFLAT

USAGE : salles de cinéma

Les écrans cadres constituent ce qui se fait de mieux pour les salles dédiées au cinéma en garantissant une tension parfaite de la toile. La gamme Prestiflat vous propose de plus un écran de qualité élevée, très facile à monter avec ses bords velours.



AVANTAGES DE LA GAMME :

- ANGLE DE VISION DE 160°
- ÉPAISSEUR DU CADRE 35 MM
- CADRE DE VELOURS DE 8 CM
- CADRE EN ALUMINIUM : LÉGER ET RIGIDE



INSTALLATION
FACILE



TENSION
PARFAITE



FINITION
VELOURS



5
ANS
GARANTIE

FORMAT	16:9
BASES D'IMAGE	203 / 221 / 234 / 266 / 295 cm
TOILE	Blanc mat occultante, Gain 1.0
POIDS	11 à 15,5 kg

ÉCRANS PORTABLES	
<p>TRAINING 5 ANS</p>	<p>Écran sur trépied Formats : 1:1 et 4:3 Bases d'image de 152 à 234cm Base d'image à 80cm du sol Double mécanisme de verrouillage</p>
<p>PULL-UP 5 ANS</p>	<p>PORTA SCREEN 5 ANS</p>
<p>Écran de type Pull-Up Formats : 4:3 et 16:9 Bases d'image de 142 à 203cm Montage rapide Hauteur réglable Drop de 69 à 80cm</p>	<p>Écran de type valise Formats : 4:3 et 16:9 Bases d'image de 304 à 406cm Fourni avec valise/cadre/pied 2 toiles incluses pour projection frontale et rétroprojection</p>

ÉCRAN MANUEL	
<p>MOVIE MANUAL DELUXE 5 ANS</p>	<p>Formats : 4:3 et 16:9 Bases d'image de 203 à 294cm Carter blanc mat Fixations ajustables Système de remontée contrôlée</p>

ÉCRANS ÉLECTRIQUES	
<p>MEETING** 5 ANS</p>	<p>MEETING T** 2 ANS</p>
<p>Formats : 4:3, 16:9 et 16:10 Bases d'image de 198 à 305cm Carter aluminium blanc mat Fixations ajustables Interrupteur fourni</p>	<p>Écran tensionné Formats : 4:3, 16:9 et 16:10 Bases d'image de 170 à 406cm Carter aluminium blanc mat Interrupteur fourni</p>
<p>MEETING L** 2 ANS</p>	<p>MEETING LT** 2 ANS</p>
<p>Formats : 4:3, 16:9, 16:10, 2.35:1 et 1:1 Bases d'image de 390 à 640cm Masque un écran au mur Interrupteur fourni</p>	<p>Écran tensionné Formats : 4:3, 16:9, 16:10 et 2.35:1 Bases d'image de 370 à 620cm Masque un écran au mur Interrupteur fourni</p>
ÉCRANS ÉLECTRIQUES ENCASTRABLES	
<p>INCEILING** 2 ANS</p>	<p>INCEILING T** 2 ANS</p>
<p>Formats : 4:3, 16:9 et 16:10 Bases d'image de 150 à 440cm Distance max plafond : 110cm Interrupteur fourni</p>	<p>Écran tensionné Formats : 4:3, 16:9 et 16:10 Bases d'image de 170 à 406cm Distance max plafond : 110cm Interrupteur fourni</p>

ÉCRAN CADRE	
<p>PRESTIFLAT 5 ANS</p>	<p>Format : 16:9 Bases d'image de 203 à 295cm Bords noirs en velours de 8cm</p>

ACCESSOIRES OPTIONNELS	
**INCEILING, INCEILING T, MEETING, T, L & LT	
<p>ZTELESCREENUP4</p>	<p>ZTELESCREENUP6</p>
<p>ZTELESCREENUP : Boîtier de contrôle avec interrupteur/RS232/Contacts secs + télécommande 2 choix : ZTELESCREENUP4 : télécommande radiofréquence ZTELESCREENUP6 : télécommande infrarouge</p>	
COMPATIBLE AVEC ZTELESCREENUP4	
<p>EASY LINK</p>	
<p>Ensemble compatible avec ZTELESCREENUP4 Permet de déclencher la montée/descente de l'écran à l'allumage/extinction du projecteur</p>	

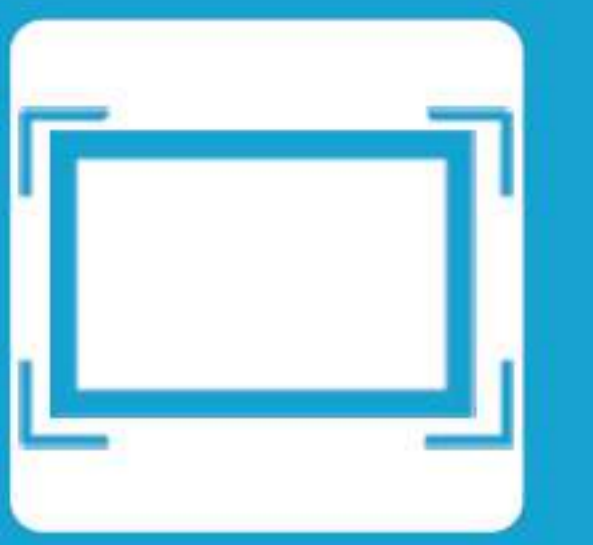

Screen'Up vous propose un large éventail de supports pour écrans et vidéoprojecteurs, muraux comme plafonds, afin de répondre à la majorité des demandes. Ces supports allient solidité, facilité d'installation et rapport qualité/prix imbattable. La gamme de supports muraux fixes couvre les tailles d'écrans du 10 au 100"(25,4 à 254cm) et correspondent généralement à une installation positionnée à hauteur des yeux. Avec une profondeur maximum de 30mm, ces supports garantissent à vos installations un design épuré et discret.

MF1024

Pour écran de 10 à 24"



SUPPORT



ULTRA SLIM



GARANTIE

TAILLE	10 à 24" - 25 à 61 cm
POIDS	25 kg maximum
VESA	50 / 75 / 100
DISTANCE MUR/ÉCRAN	14 mm

MF1442

Pour écran de 14 à 42"

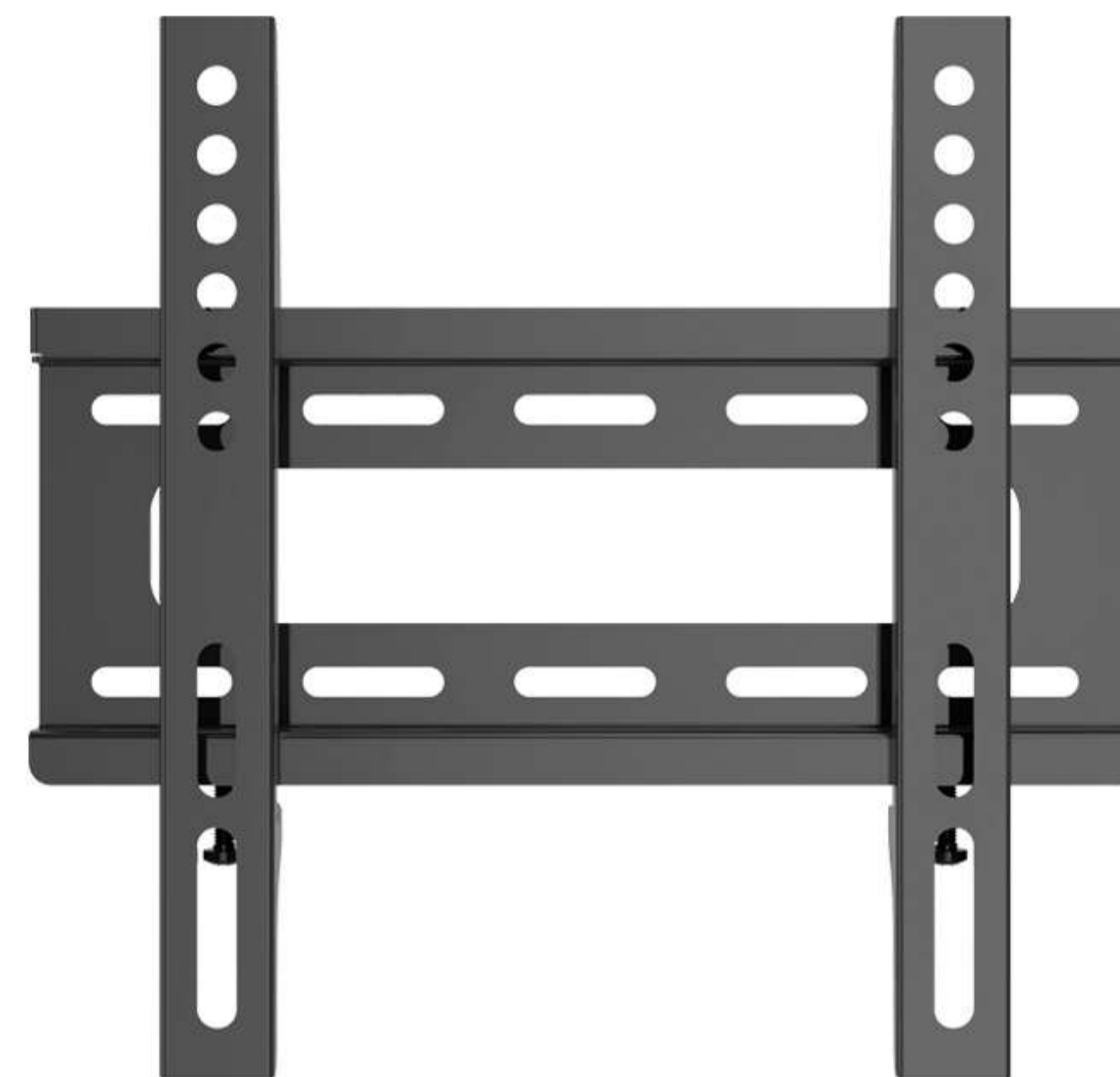

SUPPORT



SLIM



GARANTIE

TAILLE	14 à 42" - 35 à 107 cm
POIDS	25 kg maximum
VESA	200 x 200 maximum
DISTANCE MUR/ÉCRAN	25 mm

MF3255

Pour écran 32 à 55"



SUPPORT



ULTRA SLIM

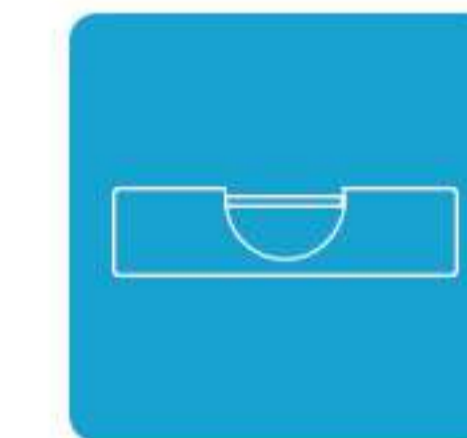

NIVEAU À BULLE



GARANTIE

TAILLE	32 à 55" - 81 à 140 cm
POIDS	45 kg maximum
VESA	600 x 400 maximum
DISTANCE MUR/ÉCRAN	16 mm

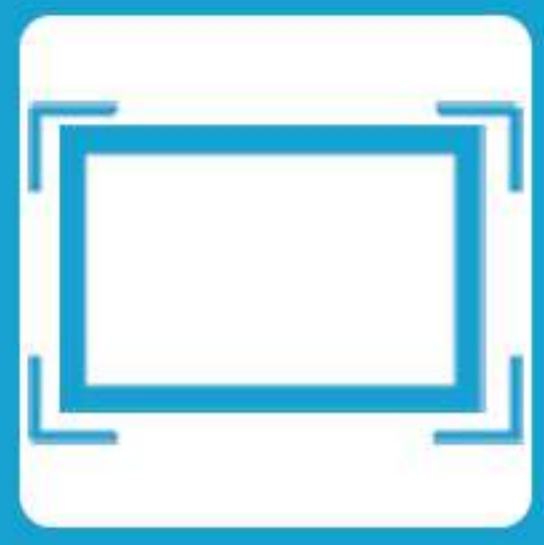

SUPPORTS MURAUX FIXES POUR ÉCRANS

SCREEN'UP

MFC3255

Pour écran de 32 à 55"



ANTIVOL
INCLUS

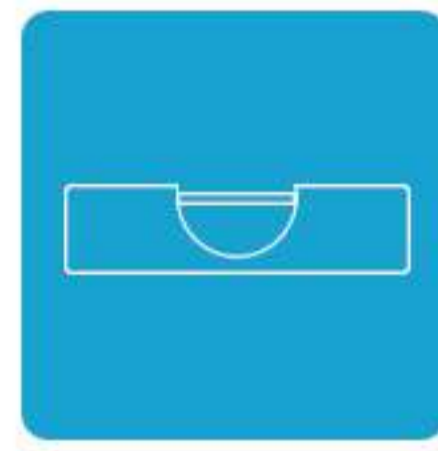

NIVEAU
À BULLE



GARANTIE

TAILLE	32 à 55" - 81 à 140 cm
POIDS	45 kg maximum
VESA	600 x 400 maximum
DISTANCE MUR/ÉCRAN	30 mm

MFC4680

Pour écran de 46 à 80"



ANTIVOL
INCLUS

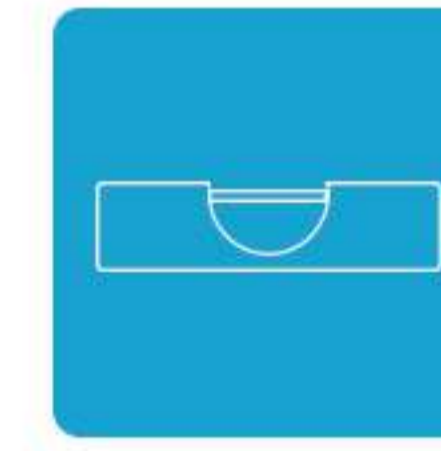

NIVEAU
À BULLE



GARANTIE

TAILLE	46 à 80" - 117 à 203 cm
POIDS	75 kg maximum
VESA	800 x 600 maximum
DISTANCE MUR/ÉCRAN	30 mm

MF47100

Pour écran de 47 à 100"

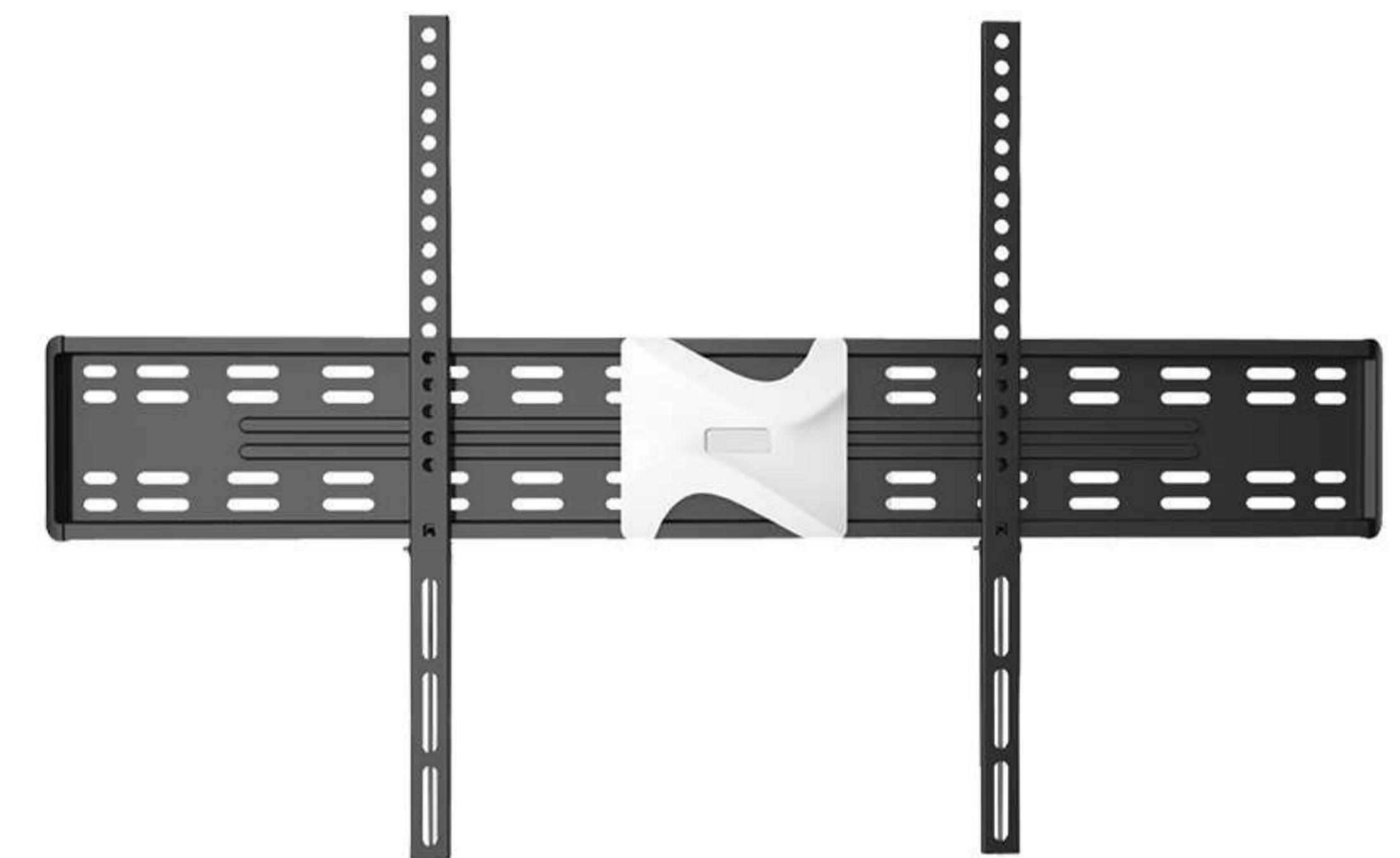

SUPPORT



SLIM

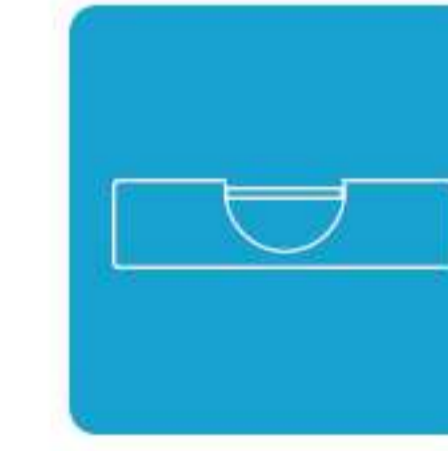

NIVEAU
À BULLE



GARANTIE

TAILLE	47 à 100" - 119 à 254 cm
POIDS	75 kg maximum
VESA	900 x 600 maximum
DISTANCE MUR/ÉCRAN	22 mm

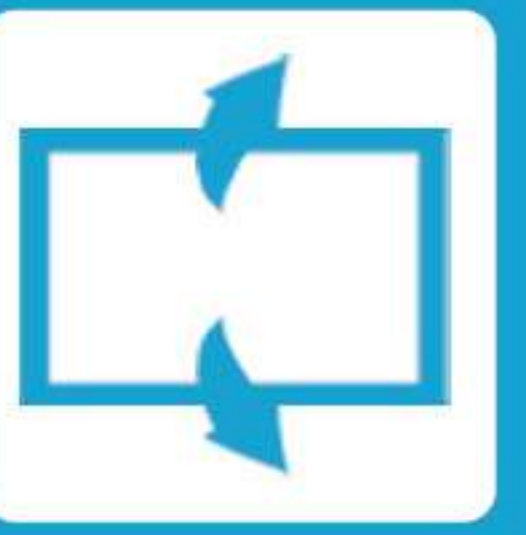

Les supports muraux inclinables sont utilisés dans la majorité des cas pour des installations en hauteur afin de permettre une meilleure visibilité de la diffusion. Intégrant des niveaux à bulle, les supports inclinables Screen'Up vous assurent un montage parfaitement horizontal. Les modèles incluant un cadenas sécurisent les écrans en empêchant le vol.

MIC3255

Pour écran de 32 à 55"



ANTIVOL INCLUS



NIVEAU À BULLE



GARANTIE

TAILLE	32 à 55" - 81 à 140 cm
POIDS	75 kg maximum
VESA	600 x 400 maximum
DISTANCE MUR/ÉCRAN	77 mm
INCLINAISON	+15°

MI3265

Pour écran de 32 à 65"



SUPPORT



SLIM

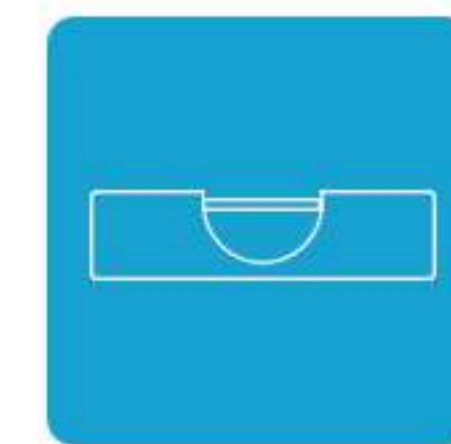

NIVEAU À BULLE



GARANTIE

TAILLE	32 à 65" - 81 à 165 cm
POIDS	30 kg maximum
VESA	600 x 400 maximum
DISTANCE MUR/ÉCRAN	24 mm
INCLINAISON	+15°

MIC4680

Pour écran de 46 à 80"



ANTIVOL INCLUS



NIVEAU À BULLE



GARANTIE

TAILLE	46 à 80" - 117 à 203 cm
POIDS	75 kg maximum
VESA	800 x 600 maximum
DISTANCE MUR/ÉCRAN	77 mm
INCLINAISON	+15°

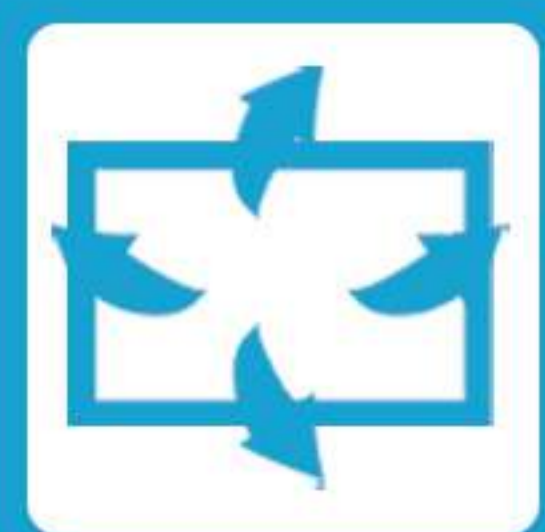

SUPPORTS MURAUX ORIENTABLES POUR ÉCRANS

SCREEN'UP

La série des supports muraux orientables de Screen'Up, combinant inclinaison et orientation, répond à un souci de polyvalence pour votre installation. Les réglages d'orientation et d'inclinaison permettent une parfaite visibilité sous n'importe quel angle. Compatible avec les écrans allant de 10 à 90" (25 à 228cm), ces supports couvrent la très grande majorité des tailles d'écrans.

MO1037

Pour écran de 10 à 37"



TAILLE	10 à 37" - 25 à 94 cm
POIDS	25 kg maximum
VESA	200 x 200 maximum
DISTANCE MUR/ÉCRAN	64 mm
INCLINAISON	-5°/+15°
ORIENTATION	30° de chaque côté

MO1443

Pour écran de 14 à 43"



TAILLE	14 à 43" - 36 à 109 cm
POIDS	36 kg maximum
VESA	200 x 200 maximum
DISTANCE MUR/ÉCRAN	83 - 257 mm
INCLINAISON	-5°/+15°
ORIENTATION	90° de chaque côté

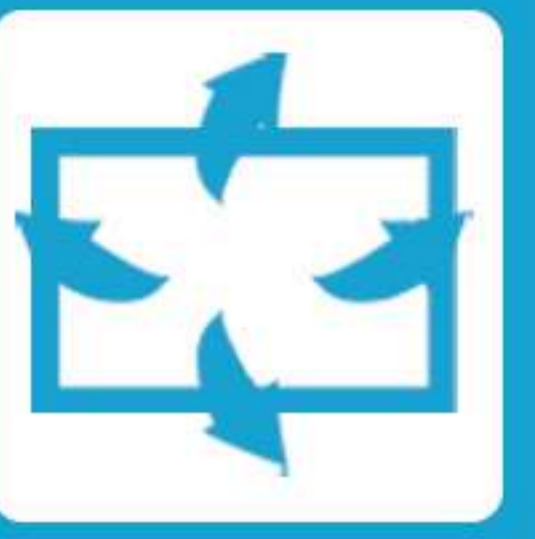

MO3250

Pour écran de 32 à 50"

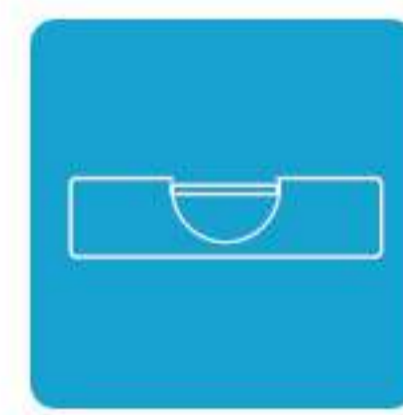

NIVEAU
À BULLE



GARANTIE

TAILLE	32 à 50" - 81 à 127 cm
POIDS	25 kg maximum
VESA	400 x 400 maximum
DISTANCE MUR/ÉCRAN	62 - 426 mm
INCLINAISON	-2°/+12°
ORIENTATION	90° de chaque côté

MO3255

Pour écran de 32 à 55"



GARANTIE

TAILLE	32 à 55" - 81 à 140 cm
POIDS	60 kg maximum
VESA	600 x 400 maximum
DISTANCE MUR/ÉCRAN	145 - 400 mm
INCLINAISON	+20°
ORIENTATION	30° de chaque côté

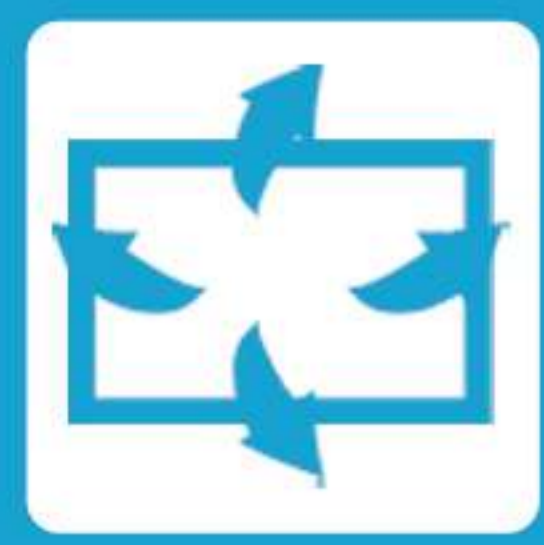

SUPPORTS MURAUX ORIENTABLES POUR ÉCRANS

SCREEN'UP

MO3260

Pour écran de 32 à 60"



NIVEAU
À BULLE

10
ANS

GARANTIE

TAILLE	32 à 60" - 81 à 152 cm
POIDS	30 kg maximum
VESA	400 x 400 maximum
DISTANCE MUR/ÉCRAN	50 - 465 mm
INCLINAISON	-2°/+12°
ORIENTATION	45° de chaque côté

MO3265

Pour écran de 32 à 65"



NIVEAU
À BULLE

10
ANS

GARANTIE

TAILLE	32 à 65" - 81 à 165 cm
POIDS	50 kg maximum
VESA	600 x 400 maximum
DISTANCE MUR/ÉCRAN	55 - 450 mm
INCLINAISON	-2°/+10°
ORIENTATION	45° de chaque côté

MO4790II

Pour écran de 47 à 90"



10
ANS

GARANTIE

TAILLE	47 à 90" - 119 à 165 cm
POIDS	60 kg maximum
VESA	800 x 600 maximum
DISTANCE MUR/ÉCRAN	58 - 641 mm
INCLINAISON	-2°/+10°
ORIENTATION	45° de chaque côté



Comme les supports muraux ne peuvent répondre à toutes les demandes, Screen'Up vous propose aussi un support plafond et un support de sol. Le support plafond, le SPOPLAT-3265, sera parfait pour un local commercial, un hall d'accueil ou tout lieu non compatible avec une implantation au sol ou au mur. Le PS3270, nouveau support de la marque Screen'Up, répond aux demandes de pied de sol ou de chariot mobile en installant ou non les roulettes. Etant compatible avec une grande variété d'écrans (32 à 70" ou 81 à 178cm) et proposant une rotation portrait/paysage, ce support combine un très large potentiel d'usage et un rapport qualité/prix inégalé.

SPOPLAT-3265

Pour écran de 32 à 65"

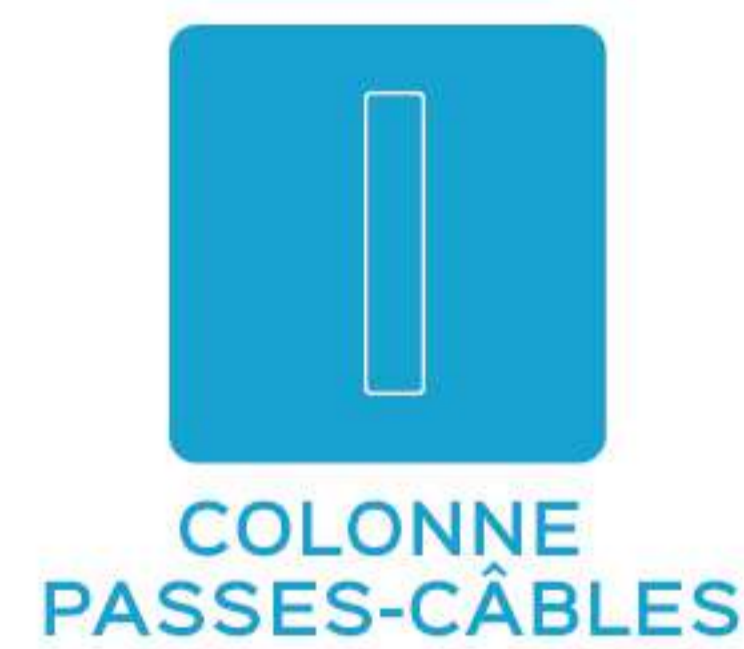

TAILLE	32 à 65" - 81 à 165 cm
POIDS	60 kg maximum
VESA	600 x 400 maximum
TUBE RÉGLABLE	850 - 1500 mm
INCLINAISON	-5°/+15°

PS3270

Pour écran de 32 à 70"



TAILLE	32 à 70" - 81 à 178 cm
POIDS	40 kg maximum
VESA	800 x 400 maximum
HAUTEUR RÉGLABLE	920 - 1560 mm
INCLINAISON	+15°



SUPPORTS PLAFOND POUR VIDÉOPROJECTEURS



Screen'up vous propose différents supports pour les vidéoprojecteurs : fixes ou réglables pour plafond. Ils sont tous fournis avec une interface universelle compatible avec une très grande variété de projecteurs. Les supports réglables 15520/15521 intègrent un passage de câbles assurant à votre installation une grande discrétion et une finition de qualité.

15510 / 15511

10 kg maximum



10
ANS
GARANTIE

POIDS	10 kg maximum
DISTANCE AU PLAFOND	8 cm
ENTRAXE PROJECTEUR	50 - 360 mm
INCLINAISON	+15°
HAUTEUR AJUSTABLE	10 mm

15515 / 15516

15 kg maximum



PASSAGE DE
CÂBLES INTÉGRÉ

10
ANS
GARANTIE

HAUTEUR RÉGLABLE	350-450 mm
POIDS	15 kg maximum
ENTRAXE PROJECTEUR	50 - 360 mm
INCLINAISON	+15°

15520 / 15521

15 kg maximum



PASSAGE DE
CÂBLES INTÉGRÉ

10
ANS
GARANTIE

HAUTEUR RÉGLABLE	576-901 mm
POIDS	15 kg maximum
ENTRAXE PROJECTEUR	50 - 360 mm
INCLINAISON	+15°



Pour des projections à courte focale, Screen'Up dispose de supports muraux réglables. Ils sont tous fournis avec une interface universelle compatible avec une très grande variété de projecteurs. Les supports réglables intègrent un passage de câbles intégré assurant à votre installation une grande discrétion et une finition de qualité.

154060

20 kg maximum

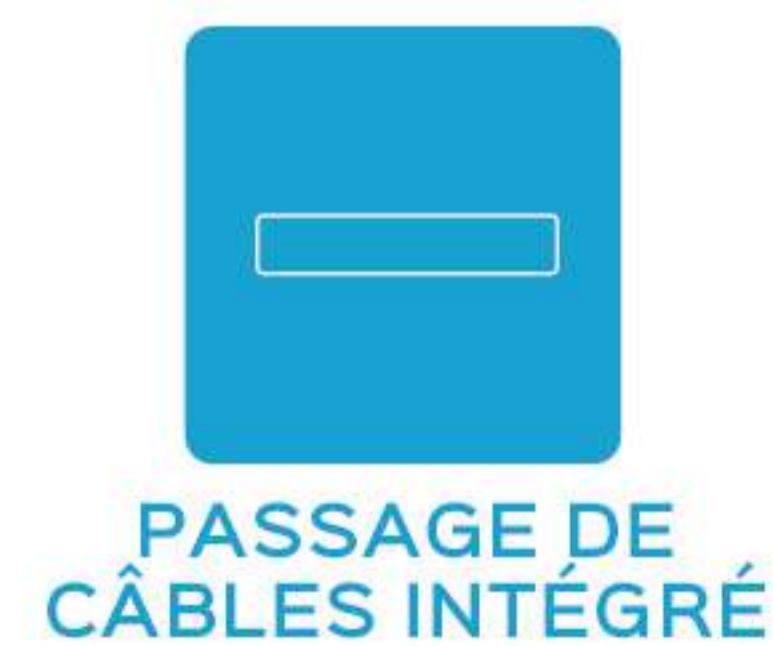

DISTANCE AU MUR	428-606 mm
POIDS	20 kg maximum
ENTRAXE PROJECTEUR	50 - 360 mm
INCLINAISON VERTICALE	-15°
INCLINAISON HORIZONTALE	-5°

156090

20 kg maximum

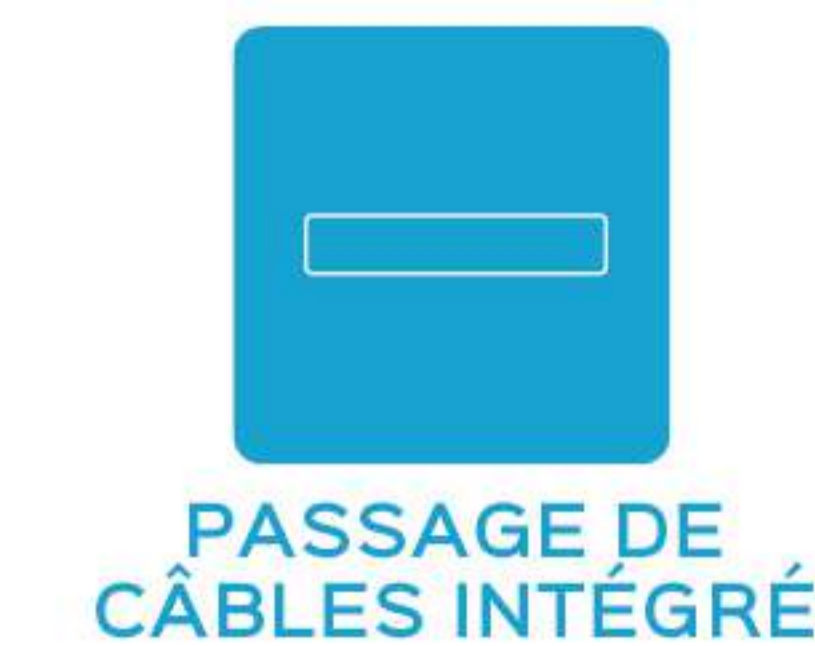

DISTANCE AU MUR	658-1037 mm
POIDS	20 kg maximum
ENTRAXE PROJECTEUR	50 - 360 mm
INCLINAISON VERTICALE	-15°
INCLINAISON HORIZONTALE	-5°















RÉCAPITULATIF SUPPORTS

• POUR VIDÉOPROJECTEURS

PLAFOND	 15510/15511	 15515/15516	 15520/15521	MURAL	 154060	 156090
	Entraxe du projecteur min-max : 50-360mm Distance au plafond : 8cm Poids max : 10kg Inclinaison : -/+15° Hauteur ajustable de 10 mm	Entraxe du projecteur min-max : 50-360mm Hauteur réglable : 350-450mm Poids max : 15kg Inclinaison : -/+15° Passage de câbles intégré	Entraxe du projecteur min-max : 50-360mm Hauteur réglable : 576-901mm Poids max : 15kg Inclinaison : -/+15° Passage de câbles intégré		Entraxe du projecteur min-max : 50-360mm Distance au mur min-max : 428-606mm Poids max : 20kg Passage de câbles intégré	Entraxe du projecteur min-max : 50-360mm Distance au mur min-max : 658-1037mm Poids max : 20kg Passage de câbles intégré

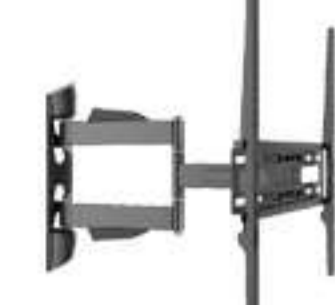
• POUR ÉCRANS PLATS

PLAFOND	 SPOPLAT-3265 Pour écran 32-65' VESA 600x400 max Tube réglable : 850-1500mm Poids max : 60kg Inclinaison -5°/+15°	SOL	 PS3270 Pour écran 32-70' Tube réglable : 960-1560mm Poids max : 40kg Inclinaison -/+15° Rotation portrait/paysage Fourni avec 4 roulettes dont 2 blocantes et une tablette en métal
---------	---	-----	---

	MURAL						
FIXES	 MF1024 Pour écran 10-24' VESA 50/75/100 Distance mur/écran : 14mm Poids max : 25kg	 MF1442 Pour écran 14-42' VESA 200x200 max Distance mur/écran : 25mm Poids max : 25kg	 MF3255 Pour écran 32-55' VESA min-max : 50x50-600x400 Distance mur/écran : 16mm Poids max : 45kg	 MFC3255 Pour écran 32-55' VESA min-max : 50x50-600x400 Distance mur/écran : 30mm Poids max : 45kg Cadenas fourni	 MFC4680 Pour écran 46-80' VESA min-max : 50x50-800x600 Distance mur/écran : 30mm Poids max : 75kg Cadenas fourni	 MF47100 Pour écran 47-100' VESA max : 900x600 Distance mur/écran : 22mm Poids max : 75kg	
INCLINABLES			 MI3265 Pour écran 32-65' VESA 600x400 max Distance mur/écran : 24mm Poids max : 30kg Inclinaison : +15°	 MIC3255 Pour écran 32-55' VESA 600x400 max Distance mur/écran : 77mm Poids max : 75kg Inclinaison : +15° Cadenas inclus	 MIC4680 Pour écran 46-80' VESA 800x600 max Distance mur/écran : 77mm Poids max : 75kg Inclinaison : +15° Cadenas inclus		
ORIENTABLES	 MO1037 Pour écran 10-37' VESA 75/100/200x100/200 Distance mur/écran : 64mm Poids max : 25kg Inclinaison : -5°/+15° Orientation : 30° de chaque côté	 MO1443 Pour écran 14-43' VESA 75/100/200x100/200 Distance mur/écran : 83-257mm Poids max : 36kg Inclinaison : -5°/+15° Orientation : 90° de chaque côté	 MO3250 Pour écran 32-50' VESA 400 max Distance mur/écran : 62-426mm Poids max : 25kg Inclinaison : -2°/+12° Orientation : 90° de chaque côté	 MO3255 Pour écran 32-55' VESA 600x400 max Distance mur/écran : 145-400mm Poids max : 60kg Inclinaison : +20° Orientation : 30° de chaque côté	 MO3260 Pour écran 32-60' VESA 400 max Distance mur/écran : 50-465mm Poids max : 30kg Inclinaison : -2°/+12° Orientation : 45° de chaque côté	 MO3265 Pour écran 32-65' VESA 600x400 max Distance mur/écran : 55-450mm Poids max : 50kg Inclinaison : -2°/+10° Orientation : 45° de chaque côté	 MO4790II Pour écran 47-90' VESA 800x600 max Distance mur/écran : 58-641mm Poids max : 60kg Inclinaison : -2°/+10° Orientation : 45° de chaque côté

Disponible uniquement chez



4 MARQUES EXCLUSIVES, DE MULTIPLES RAISON DE LES CHOISIR !

LINK'  UP

- Câbles / Cordons
- Plastrons
- Adaptateurs

SCREEN'  UP

- Écrans de projection
- Supports écrans
- Supports vidéoprojecteurs

SCREEN'  UP
AUDIO

- Amplificateurs / Mélangeurs
- Micros / Conférence
- Enceintes Haut-Parleurs
- Sources / Enregistreurs

LED'  UP
powered by **Unilumin**

- Solutions LED

www.fvs.fr

01 60 62 49 00

14 avenue de l'europe 77600 Bussy Saint Georges